

KENWOOD

POWER AMPLIFIER

KAC-723

INSTRUCTION MANUAL

Take the time to read through this instruction manual. Familiarity with installation and operation procedures will help you obtain the best performance from your new power amplifier.

For your records

Record the serial number found on the bottom of the unit in the spaces designated on the warranty card and in the space provided below. Refer to the model and serial numbers whenever you call upon your KENWOOD dealer for information or service on this product.

Model KAC-723 Serial number _____

©PRINTED IN JAPAN B64-0192-00(K)(MC)
93/12 11 10 9 8 7 6 5 4 3 2 1 92/12 11 10 9 8 7 6 5 4

SAFETY PRECAUTIONS

▲ WARNING

Observe the following instructions to prevent fires and personal injury.

- When the Power supply lead, Memory backup lead or Ground lead are extended, use a 5 mm² (AWG 5) or larger automotive grade cable which will withstand friction and heat to safe guard against fires occurring as a result of short-circuiting.
- Make sure that metal objects, particularly needles or coins do not get into the unit to prevent short-circuiting and fires.
- If smoke comes out of the unit or a strange smell is present, disconnect the unit immediately and consult your KENWOOD dealer. Continued use under these circumstances could cause a fire, as well as damage the unit permanently.
- Do not touch the unit during use because the surface of the unit becomes hot and may cause burns if touched.

▲ CAUTION

Heed the following instructions to keep the unit in proper working order.

- The unit should be connected to a 12 V DC power supply with a minus ground connection.
- Do not open enclosures, such as the front panel, top or bottom covers.
- Do not place the unit, where it will be exposed to direct sunlight or near heating devices.
- Do not expose the unit to water.
- Do not place the unit in areas of excessive dust, high humidity or on unstable surfaces.
- To keep good ventilation, do not anything on top of the unit.

▲ CAUTION

Before making connections

- Before installing the amplifier, be sure to disconnect the wire from the battery's negative ⊖ terminal to prevent hazards caused by short-circuiting.

Caution on fuse

- When the fuse is blown, first check that the cables are not short-circuited, then replace it with a 15 A fuse.

Caution on RCA cable

- Because RCA cables are more sensitive to external noise than DIN cables, use appropriate consideration when positioning cords. If noise occurs, use double-shielded RCA cables.

Cleaning

1. Turn the power off, before cleaning the unit.
2. Wipe the front panel and other exterior surfaces of the unit with a soft dry cloth or a soft cloth lightly moistened with a neutral detergent.

▲ CAUTION

- Do not use abrasive pads, thinner or benzene (or other volatile solvents) to clean the unit as this may remove indicator characters.

PROCEDURE

■ Procedure

- ① Before installation and wiring, remove the ⊖ terminal of the battery to prevent short-circuiting.
- ② Connect the input and output cords of the system. (☞ P. 6)
- ③ Connect the Ground lead to the metal chassis of the car. (☞ P. 7)
- ④ Connect the Power supply lead (Red). (☞ P. 7)
- ⑤ Install the unit in the car. (☞ P. 8)
- ⑥ Connect the negative ⊖ terminal of the disconnected battery.

▲ CAUTION

- A short-circuit may be the cause of blown fuse. A short-circuit is a serious problem that can lead to a fire. Check the wiring and rewire if any wires are short-circuited. After this (or if no short-circuits are found), replace the fuse with one having the same capacity (see indication on unit).
- Make sure that unconnected wires and connectors are not in contact with the live chassis (ground) of the car to prevent noise and current from entering the system which can cause it to malfunction or damage the unit. For the same reason, caps on connectors that are not used should not be removed.

ACCESSORY

■ Accessory

Part name	External view	Number of units
Tapping screws ($\phi 5 \times 18$)	 A technical drawing of a tapping screw, showing a circular head with a central hole and a threaded shaft.	4

CONNECTIONS

■ System connection

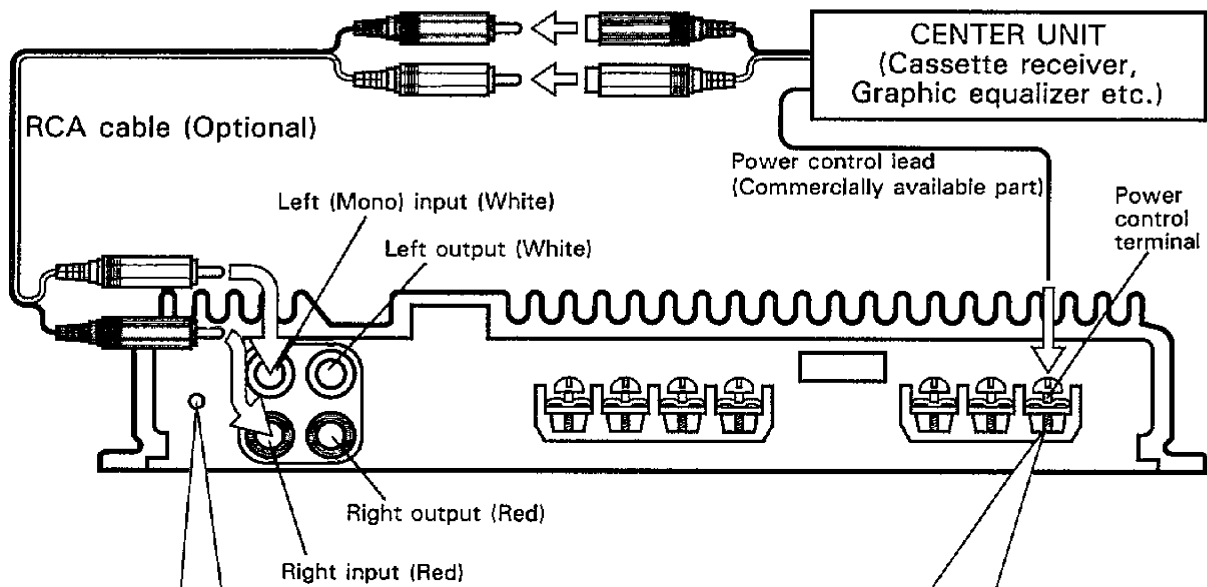

RCA cable ground lead terminal

- When using an RCA cable with a ground lead attached, connect the ground lead to this terminal.

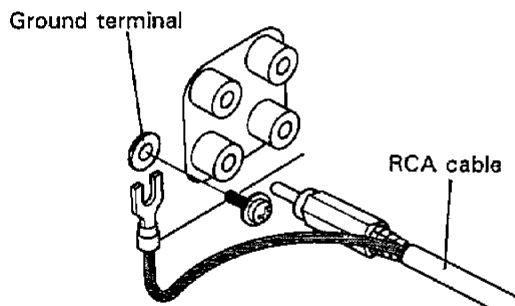

▲ CAUTION

- Do not use this terminal for power source grounding. This unit will not operate if the power source ground wire is connected to this terminal.

Power control lead terminal

- Connect the center unit's power control lead to this terminal.

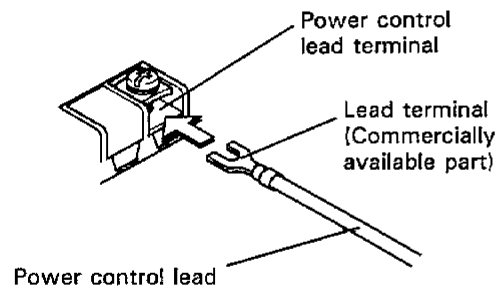

■ Speakers and Power lead connection

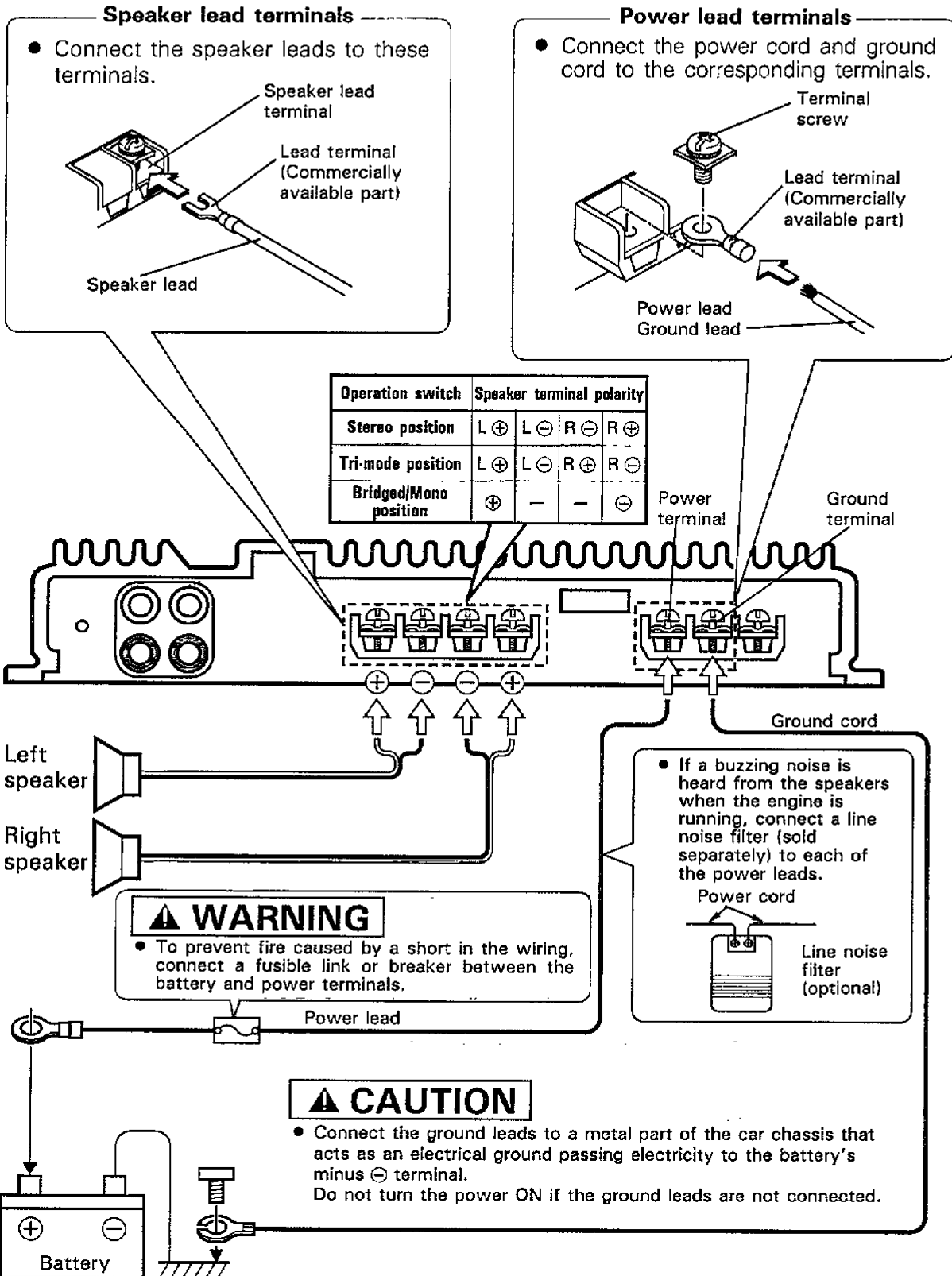

INSTALLATION

■ Installation

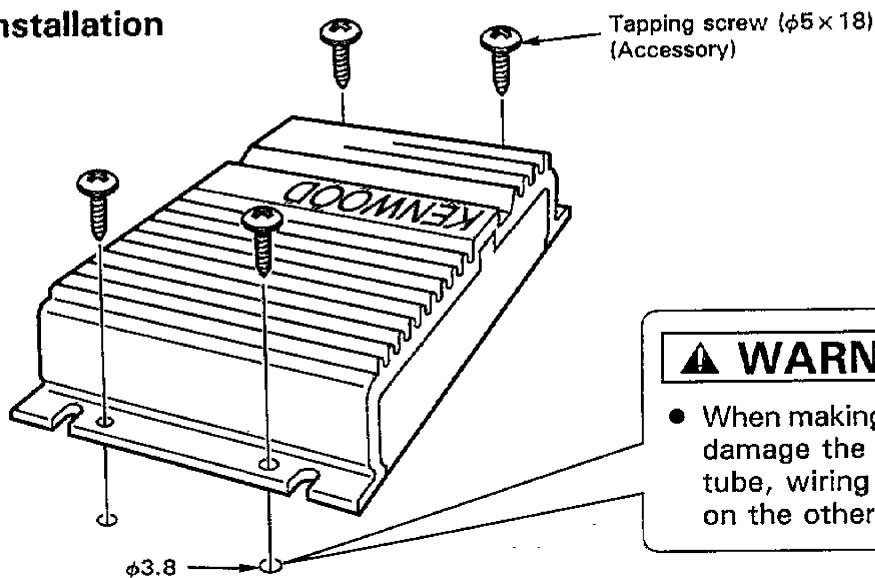

▲ WARNING

- When making the hole, do not damage the fuel tank, brake tube, wiring harnesses, etc. on the other side.

■ Installation location

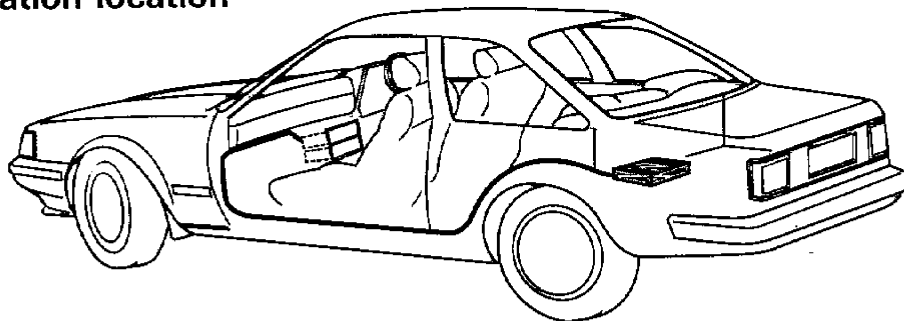

- Since the power amplifier has no parts which require operation, it can be installed at a position away from the driver's seat without any hinderances. As generally accepted positions for its installation, places such as inside the trunk, etc. can be considered.
- Use the extension cables. (Optional)

Type \ Length	0.5 m	1 m	2 m	4 m	6 m
RCA	CA-2S	CA-12S	CA-22S	—	—
RCA (φ8 mm)	CA-3W	CA-13W	CA-23W	CA-43W	CA-63W
RCA (φ12 mm)	CA-5W	CA-15W	CA-25W	CA-45W	CA-65W

▲ CAUTION

- Install this unit in a location which allows heat to easily dissipate. Once installed, do not place any object on top of the unit.
- After installing the unit, check to make sure that electrical equipment such as the brake lamps, turn signal lamps and windshield wipers operate normally.
- Install the unit securely in a location that does not interfere with driving.

PROTECTION FUNCTION

Protection function

- This unit is equipped with a protection function for protecting this unit and your speakers from various accidents or problems that can occur.
- When the protection function activates, the unit stops operating and the power indicator lights green to indicate that the protection function is activated.

The protection function activates in the following situations:

- When a speaker output contacts ground.
- When the unit malfunctions and a DC signal is sent to the speaker outputs.
- When the temperature of internal parts exceeds 120°C (248°F).
- When a ground lead of the center unit (cassette receiver, CD receiver, etc.) or this unit is not connected to a metal part serving as an electrical ground passing electricity to the battery's minus \ominus terminal. (In this case, the power indicator does not light.)

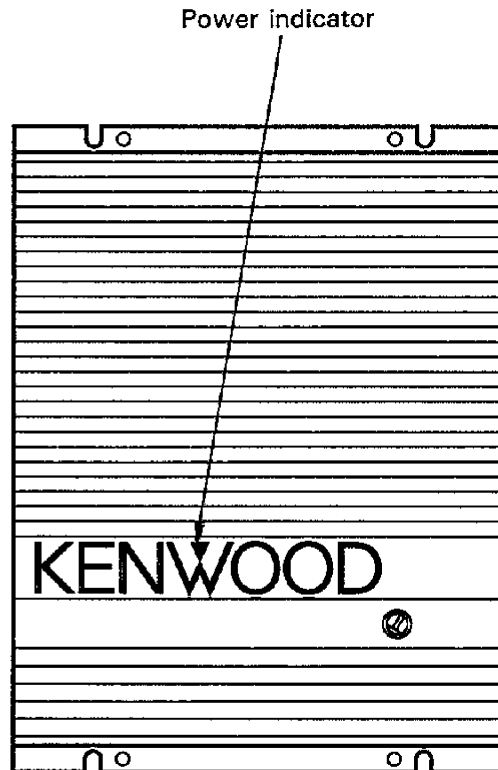

CONTROLS

■ Top view

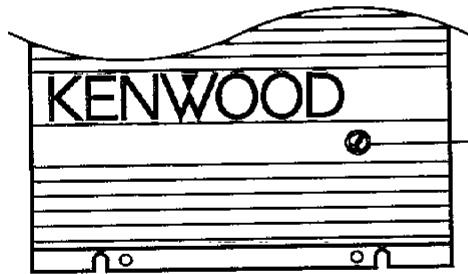

● Input sensitivity control

Adjust this control according to the pre-out level of the center unit connected to this unit.

Center unit preout level	Amplifier input sensitivity
300 mV	MAX
800 ~ 1000 mV	0.3 V

■ Side view

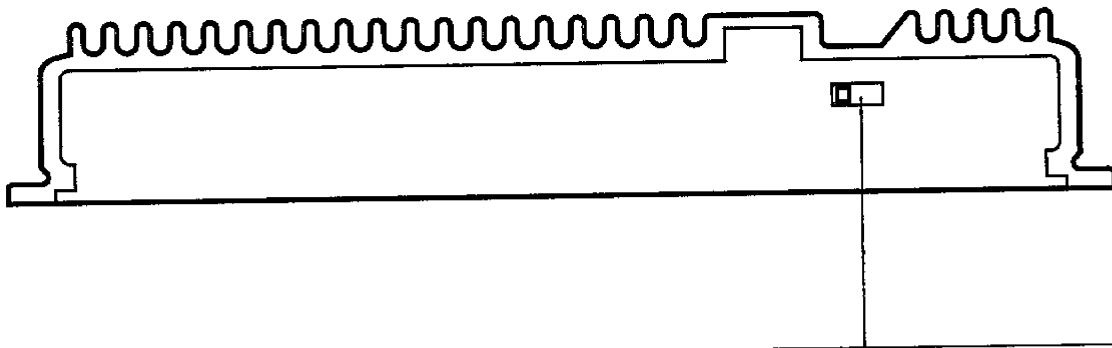

● Operation switch

This switch can be used to configure the unit for a wide variety of applications.



STEREO position:

Set to this position to use the unit as a normal stereo amplifier.

TRI-MODE position:

Set to this position to use the unit as a stereo amplifier while at the same time obtaining a bridged output.

BRIDGED/MONO position:

Set to this position to use the unit as a monaural amplifier with a bridged output.

BRIDGED/MONAUROAL SYSTEM

SYSTEM EXAMPLE

This unit can be used as a monaural amplifier by setting the operation switch to the Bridged/Mono position. This allows you to combine two units to create a high-powered sound system.

<Operation switch setting>

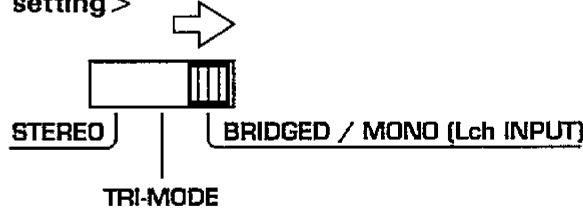

<Connection>

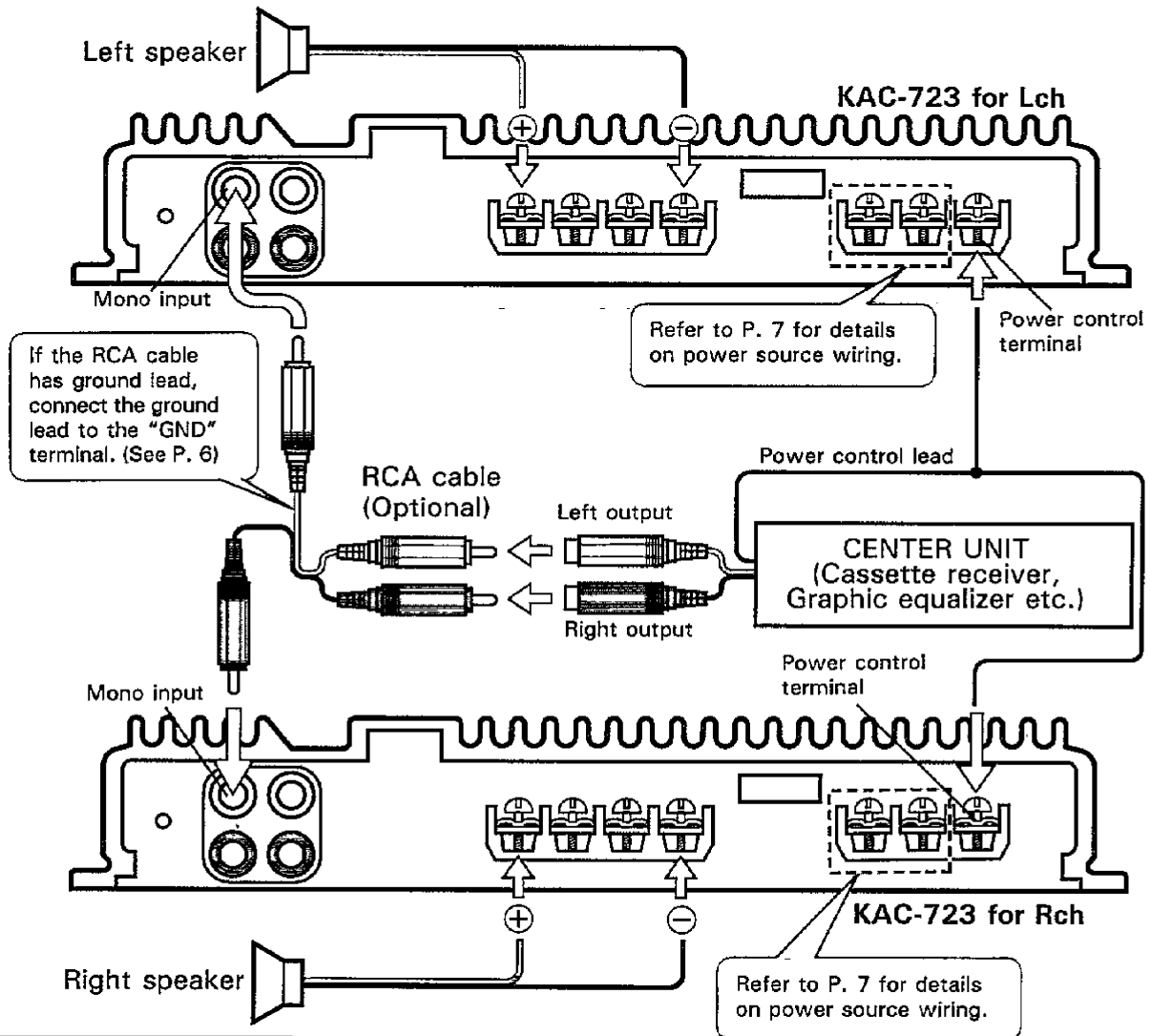

CAUTION

- Be sure that the combined impedance of your speaker system as seen from the KAC-723 is at least 2 ohms. An impedance of less than 2 ohms will damage the amplifier.

TRI-MODE

By setting the switch to the Tri-mode position, you can obtain a stereo output and a bridged output at the same time, allowing you to connect both a pair of normal stereo speakers and a woofer.

This setup enables you to use the frequency cut-off characteristics of coils and capacitors (see below) to configure your own multi-way speaker system.

- Coil (L): Passes low frequencies and blocks high frequencies. (Low pass)
- Capacitor (C): Passes high frequencies and blocks low frequencies. (High pass)

<Operation switch setting>

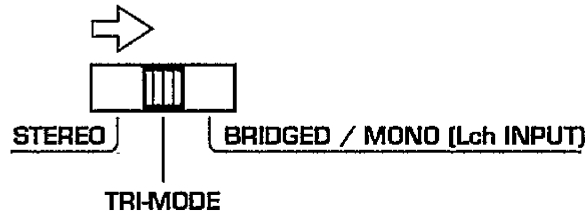

■ 6dB/octave for High and Low pass filter

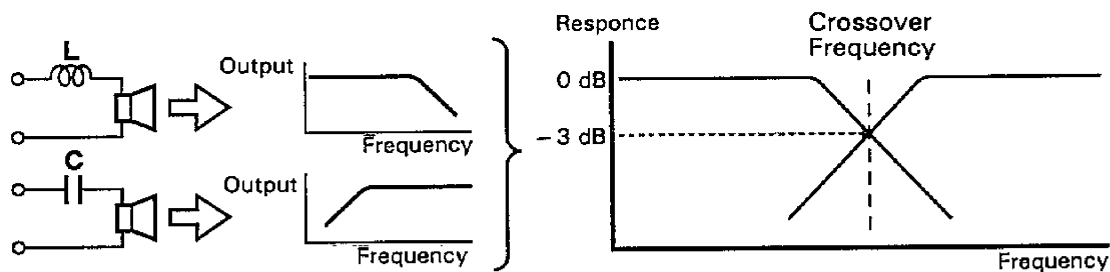

■ Table of content for 6dB

Cross over frequency	Speaker impedance			
	2 ohm		4 ohm	
	L (Coil)	C (Capacitor)	L (Coil)	C (Capacitor)
80 Hz	4.0 mH	1000 μ F	8.0 mH	500 μ F
100 Hz	3.2 mH	800 μ F	6.4 mH	400 μ F
150 Hz	2.1 mH	530 μ F	4.2 mH	270 μ F
200 Hz	1.6 mH	400 μ F	3.2 mH	200 μ F

- If the coils and capacitors are not available in the values listed, coils and capacitors with similar or close values can be used without affecting the performance in practical use.
- Coils and capacitors not listed in the above table can be determined using the following formulas.

$$C = \frac{159000}{f_c \times R} (\mu F) \quad L = \frac{159 \times R}{f_c} (mH)$$

f_c = Cut of Frequency (Hz) R = Speaker Impedance (Ω)

■ SYSTEM EXAMPLE

- 2 way speaker system
- Use 4 ohm speakers.
- 6dB/oct. slope
- Full range speaker:
100 Hz or more
- Woofer: 100 Hz or less
From the table on the previous page, the coil and capacitors required for the above system are as follows:
 - Capacitors for full-range speakers : 400 μF
(Withstand voltage: 50 V or more)
 - Coil for woofer : 6.4 mH
(Current capacity: 5 A or more)

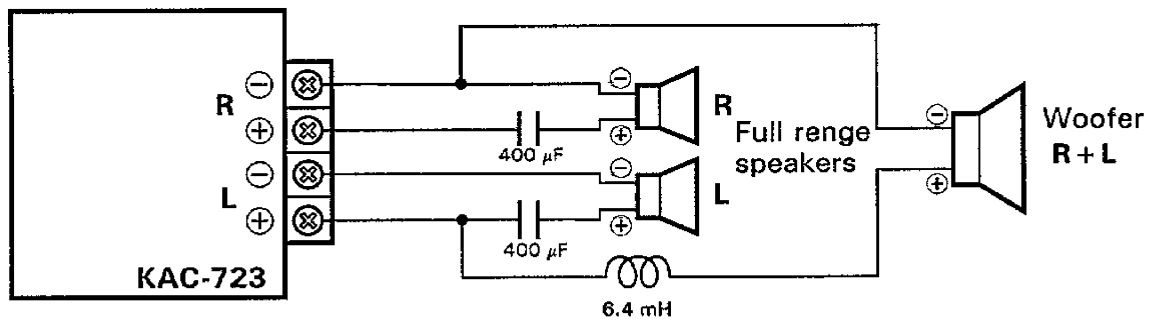
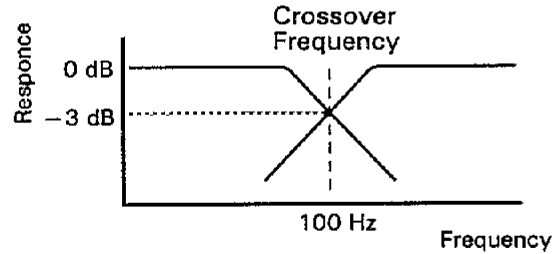

▲ CAUTION

- Be sure that the combined impedance of your speaker system as seen from the KAC-723 is at least 2 ohms. An impedance of less than 2 ohms will damage the amplifier.

USING THE RCA LINE IN AND OUT TERMINALS

There are times when you may want to add another power amplifier to your system for expansion purposes such as driving a sub woofer. This unit is equipped with a line output which makes it easy to add another power amplifier to your system.

■ SYSTEM EXAMPLE

- When this unit is used as an usual stereo power amplifier with a power amplifier (KAC-923/823 etc.) having a sub woofer output.

<System connection>

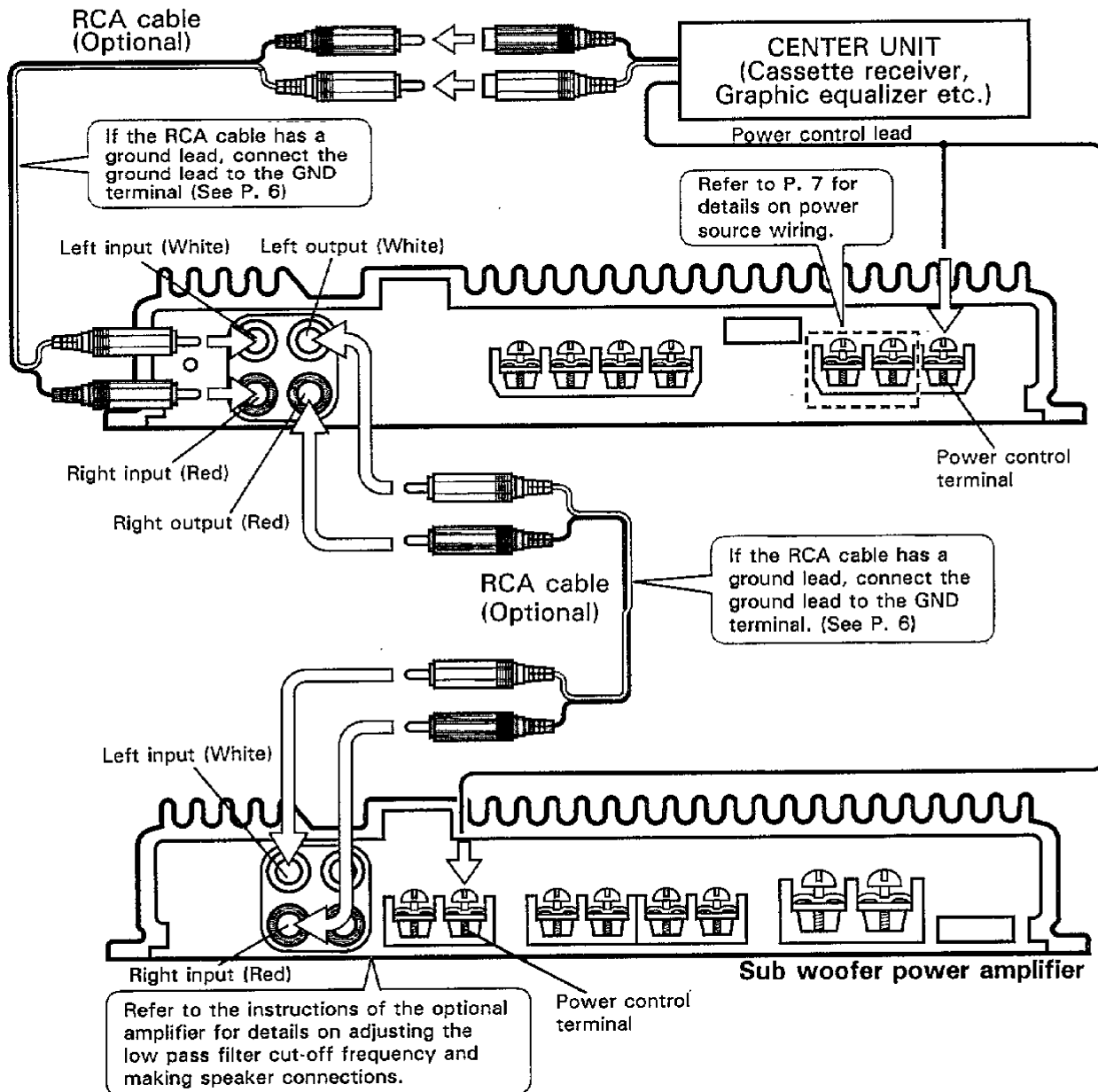

<Refer to P. 7 for details on power lead connections.>

TROUBLESHOOTING GUIDE

What often appears to be a malfunction is often due to user error in operation or connection. When trouble occurs with your unit, please check the following before calling for service.

Symptom	Cause	Remedy
No sound. (No sound from one side.)	A speaker cord has become unconnected.	Check the speaker cord connections.
The sound quality is bad. (The sound is distorted.)	<ol style="list-style-type: none">1. The speakers are connected to the same wires.2. A speaker cord is pinched by a screw in the car body.	<ol style="list-style-type: none">1. Connect each speaker terminal to its respective speaker output.2. Check the speaker wiring.

KENWOOD

AMPLIFICATEUR DE PUISSANCE
KAC-723

MODE D'EMPLOI

PRECAUTIONS D'EMPLOI

▲ AVERTISSEMENT

Il convient de respecter les instructions suivantes afin de prévenir tous risques d'accident ou d'incendie.

- Un cordon de section supérieure ou égale à 5 mm² (AWG 5) et d'une résistance à la chaleur au moins égale à celle des câbles standard pour automobile doit être utilisé pour rallonger les cordons d'alimentation, de sauvegarde de la mémoire ou de mise à la masse. Ceci permettra d'éviter tous risques d'incendie dû à un éventuel court-circuit.
- Ne jamais introduire d'objets métalliques dans l'appareil, au risque de provoquer un court-circuit.
- Lorsque de la fumée ou une odeur anormale émane de l'appareil, couper immédiatement l'alimentation et s'adresser au revendeur KENWOOD le plus proche.
- Ne pas toucher l'appareil quand il est en service car la température de sa surface est suffisamment élevée pour provoquer des brûlures.

▲ PRECAUTION

Les instructions ci-dessous doivent être respectées afin d'éviter de détériorer l'appareil.

- Cet appareil doit être alimenté en 12 volts avec une masse négative.
- Ne jamais ouvrir le boîtier de l'appareil, que ce soit au niveau de la face avant, de son couvercle supérieur ou de son couvercle inférieur.
- Évitez d'exposer l'appareil aux rayons directs du soleil et de le placer à proximité des orifices de chauffage.
- N'éclaboussez pas l'appareil.
- Ne placez pas l'appareil dans des endroits très poussiéreux ou très humides, ni sur des surfaces instables.
- Pour obtenir une bonne ventilation, ne rien poser sur l'appareil.

▲ PRECAUTION

Avant de faire les raccordements

- Avant d'installer l'amplificateur, bien déconnecter le fil provenant de la borne négative ⊖ de la batterie pour éviter un danger provoqué par un court-circuit.

Précaution concernant le fusible

- Si le fusible a grillé, vérifier d'abord que les câbles ne sont pas court-circuités puis le remplacer par un fusible de 15 A.

Précautions relatives aux câbles RCA

- Etant donné que les câbles RCA sont plus sensibles aux bruits extérieurs que les câbles DIN, en tenir compte lors de leur mise en place. En cas de bruits, utiliser des câbles RCA à deux blindages.

Nettoyage

1. Avant de nettoyer l'appareil, mettez-le hors tension.
2. Nettoyez le panneau avant et les surfaces extérieures de l'appareil à l'aide d'un linge doux et sec ou d'un linge doux légèrement imbibé de détergent neutre.

▲ PRECAUTION

- Eviter d'utiliser un tampon abrasif ou une solution volatile, comme par exemple du diluant ou de la benzine.

PROCEDURE

■ Procédure

- ① Avant de réaliser l'installation et le câblage, déconnectez la borne \ominus de la batterie pour prévenir tout risque de court-circuit.
- ② Connectez les câbles d'entrée et de sortie de l'appareil. (→ P. 6)
- ③ Connectez le fil de mise à la masse au châssis métallique du véhicule. (→ P. 7)
- ④ Connectez le câble d'alimentation (Rouge). (→ P. 7)
- ⑤ Installer l'appareil dans la voiture (→ P. 8)
- ⑥ Reconnecter le câble à la borne négative de la batterie.

▲ PRECAUTION

- Le fusible peut fondre sous l'effet d'un court-circuit qui pourrait engendrer un incendie. Vérifier tout d'abord s'il y a court-circuit et y remédier si possible. S'il n'y a pas de court-circuit, remplacer le fusible fondu par un neuf ayant un ampérage similaire (indiqué sur la boîte à fusibles).
- Eviter que les cordons et les connecteurs non branchés n'entrent en contact avec le châssis actif (masse) de la voiture. Sinon, l'appareil se déréglerait sous l'effet du bruit ou du courant. Quant aux connecteurs équipés d'un capuchon, ne pas retirer celui-ci quand ils ne sont pas utilisés afin d'éviter qu'ils n'entrent en contact avec le châssis.

ACCESSOIRE

■ Accessoire

Nom de la pièce	Vue extérieure	Quantité
Vis traudeuse ($\phi 5 \times 18$)		4

RACCORDEMENTS

■ Raccordement des divers appareils

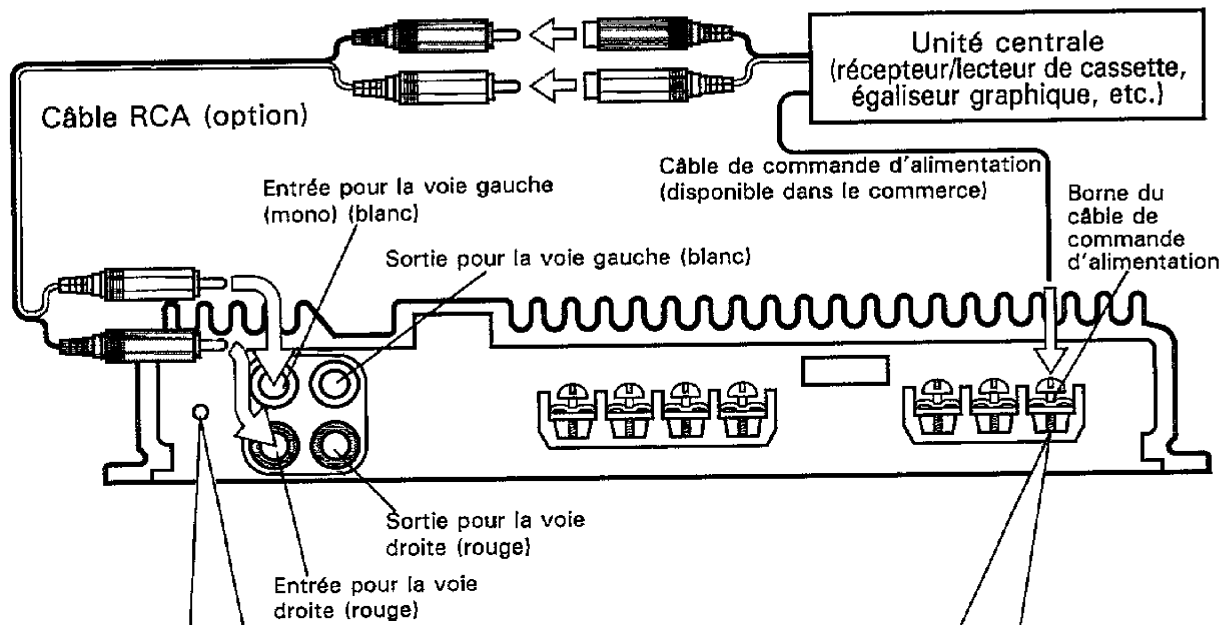

Borne de masse pour câble RCA

- Si on utilise un câble RCA muni d'un fil de masse, relier le fil de masse à cette borne.

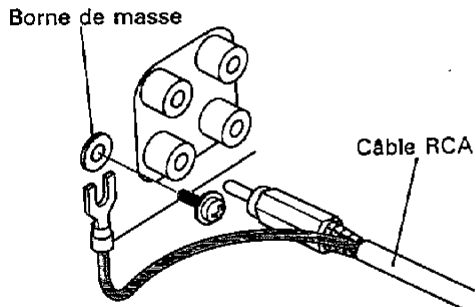

▲ PRECAUTION

- Ne pas utiliser cette borne pour la mise à la masse de l'alimentation. Cet appareil ne fonctionne pas si le fil de masse de la source d'alimentation est relié à cette borne.

Borne du câble de commande d'alimentation

- Brancher sur cette borne, le câble de commande d'alimentation de l'unité centrale.

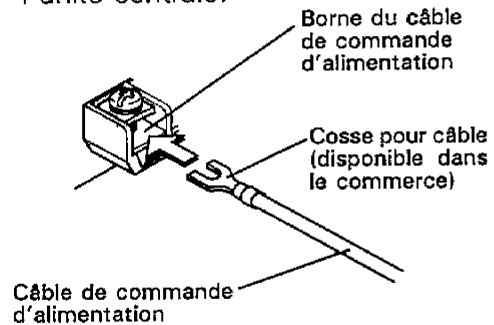

■ Raccordement des câbles d'alimentation et des câbles pour haut-parleurs

Bornes pour câbles de haut-parleurs

- Relier les câbles pour haut-parleurs à ces bornes.

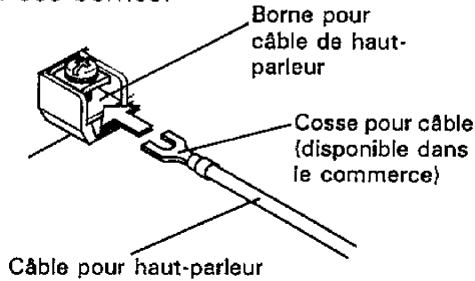

Borne d'alimentation

- Relier le cordon d'alimentation et le cordon de masse aux bornes correspondantes.

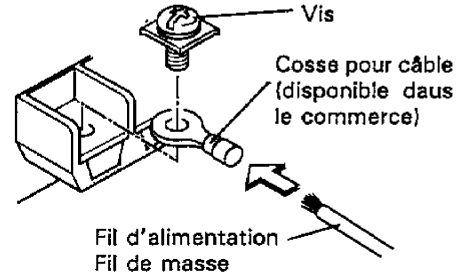

Sélecteur de fonctionnement	Polarité des bornes pour haut-parleurs			
Position Stereo	L ⊕	L ⊖	R ⊖	R ⊕
Position Tri-mode	L ⊕	L ⊖	R ⊕	R ⊖
Position Bridge/Mono	⊕	-	-	⊖

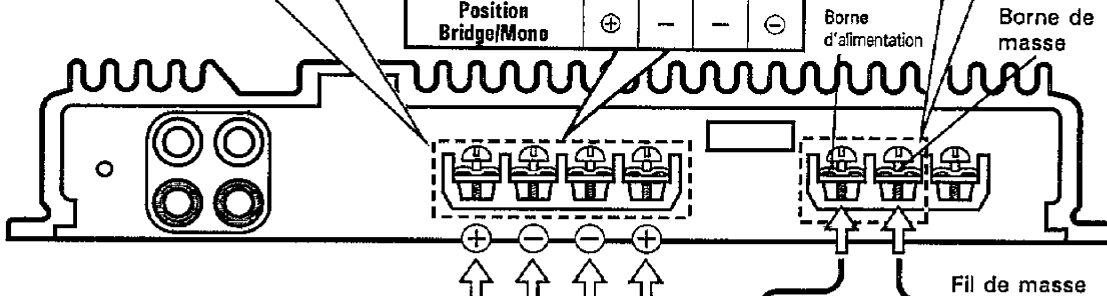

Haut-parleur gauche
Haut-parleur droit

⚠ ATTENTION

- Pour éviter tout incendie dû à un court-circuit, insérer un fusible ou un coupe-circuit entre la batterie et les bornes d'alimentation.

- Si les haut-parleurs émettent un ronflement lorsque le moteur tourne, insérer un filtre de bruit (vendu séparément) dans chaque circuit d'alimentation.



⚠ PRECAUTION

- Relier les fils de masse à une partie métallique du châssis du véhicule qui soit en mesure de jouer le rôle de masse électrique et donc de laisser passer le courant vers le pôle négatif ⊖ de la batterie. Ne pas mettre l'appareil sous tension si les fils de masse ne sont pas reliés.

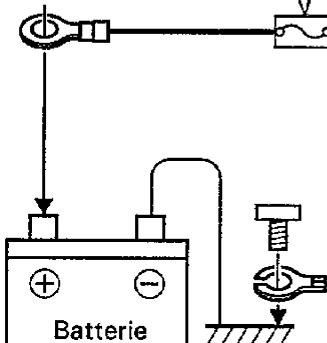

MONTAGE DE L'APPAREIL

■ Installation

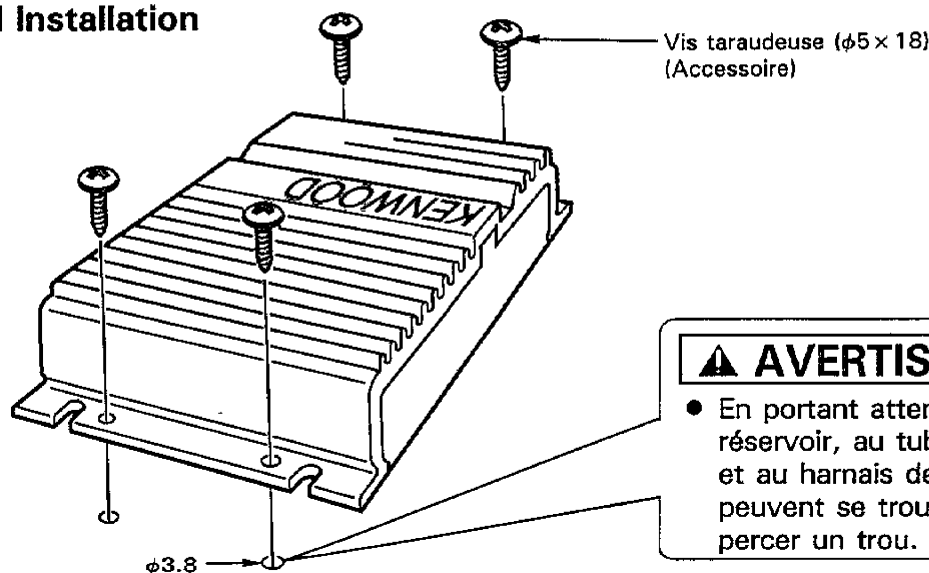

▲ AVERTISSEMENT

- En portant attention au réservoir, au tube des freins et au harnais de câblage qui peuvent se trouver derrière, percer un trou.

■ Emplacement

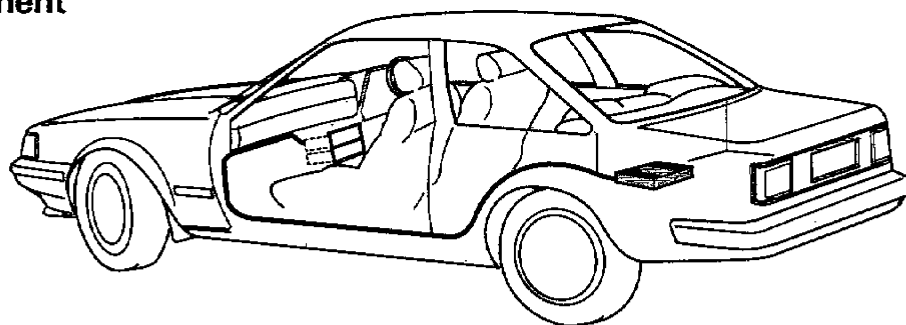

- Comme l'amplificateur principal ne nécessite aucun réglage, il pourra être installé à l'écart du siège du conducteur.
Les positions telles que l'intérieur du coffre à bagages sont généralement utilisées pour l'installation de l'amplificateur principal.
- Se servir des rallonges. (Optionnel)

Type \ Longueur	0,5 m	1 m	2 m	4 m	6 m
RCA	CA-2S	CA-12S	CA-22S	—	—
RCA (φ8 mm)	CA-3W	CA-13W	CA-23W	CA-43W	CA-63W
RCA (φ12 mm)	CA-5W	CA-15W	CA-25W	CA-45W	CA-65W

▲ ATTENTION

- Installer cet appareil à un emplacement tel que la chaleur puisse se dissiper aisément. Après l'installation, ne placer aucun objet sur l'appareil.
- Après installation de l'appareil, s'assurer que les différents équipements électriques tels que lampes de frein, lampes de feux de direction et essuie-glace fonctionnent normalement.
- Fixer soigneusement l'appareil à un emplacement qui ne gêne en rien la conduite.

8

FONCTION DE PROTECTION

Fonction de protection

- Cet appareil est pourvu d'une fonction de protection de l'appareil lui-même et des haut-parleurs de manière à éviter divers incidents.
- Lorsque la fonction de protection est mise en service, l'appareil cesse de fonctionner et le témoin d'alimentation s'éclaire (couleur verte) pour indiquer la mise en service de cette fonction de protection.

La fonction de protection se met en service dans les cas suivants:

- Une sortie de haut-parleur est mise à la masse.
- Une tension continue est appliquée sur les sorties vers les haut-parleurs en raison d'un défaut de fonctionnement de l'appareil.
- Lorsque la température à l'intérieur de l'appareil excède 120°C (248°F).
- Lorsque le fil de masse de l'unité centrale (récepteur/lecteur de cassette, récepteur/lecteur de CD, etc.) ou le fil de masse de cet appareil n'est plus relié à une partie métallique du véhicule servant de masse électrique et permettant le passage du courant vers le pôle négatif \ominus de la batterie. (Dans ce cas, le témoin d'alimentation ne s'éclaire pas.)

Témoin d'alimentation

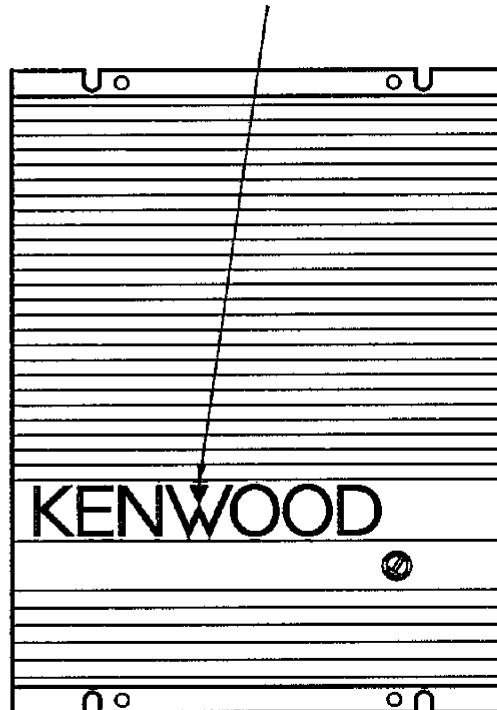

COMMANDES

■ Vue de dessus

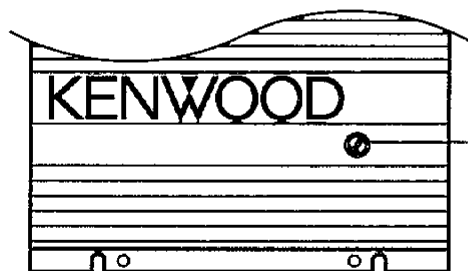

- **Réglage de la sensibilité d'entrée**
Agir sur cette commande en fonction du niveau de sortie préamplificateur de l'appareil central relié à cet appareil-ci.

Niveau de sortie de préamplificateur de l'appareil central	Sensibilité d'entrée de l'amplificateur
300 mV	MAX
800~1000 mV	0,3 V

■ Vue de côté

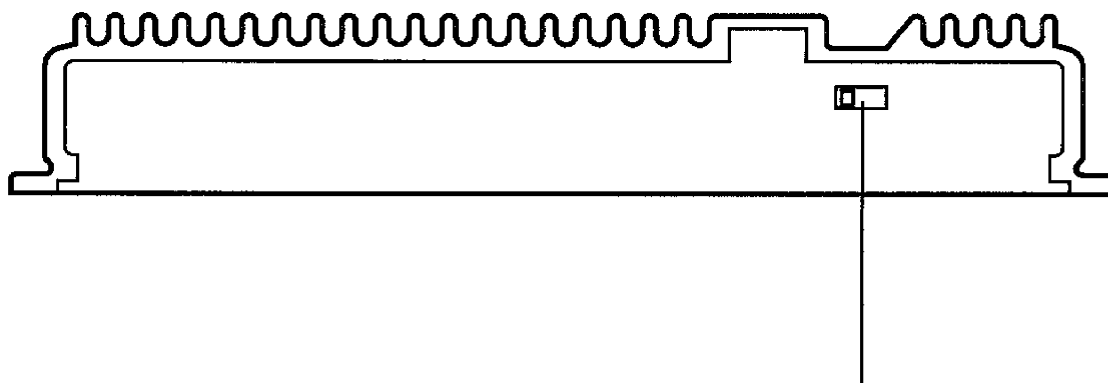

- **Sélecteur de fonctionnement**

Ce sélecteur permet de choisir la configuration de fonctionnement de l'appareil de manière à l'adapter à diverses applications.

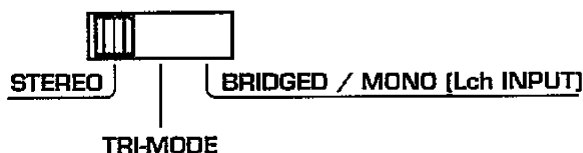

Position STEREO:

Utiliser cette position pour employer l'appareil comme un amplificateur stéréophonique normal.

Position TRI-MODE:

Utiliser cette position pour employer l'appareil comme un amplificateur stéréophonique et en même temps disposer d'une sortie pontée.

Position BRIDGED/MONO:

Utiliser cette position pour employer l'appareil comme un amplificateur monaural dont la sortie est pontée.

CONFIGURATION BRIDGED/MONO

■ EXEMPLE DE CONFIGURATION

Cet appareil peut être utilisé comme un amplificateur monaural en plaçant le sélecteur de fonctionnement sur la position BRIDGED/MONO. Cela permet d'associer deux appareils de manière à réaliser un système très puissant.

< Réglage du sélecteur de fonctionnement >

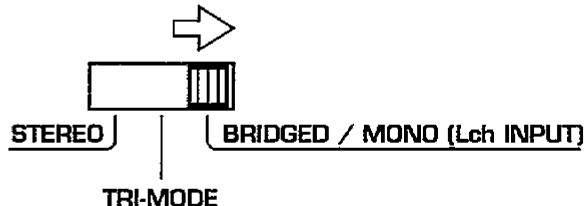

< Raccordement >

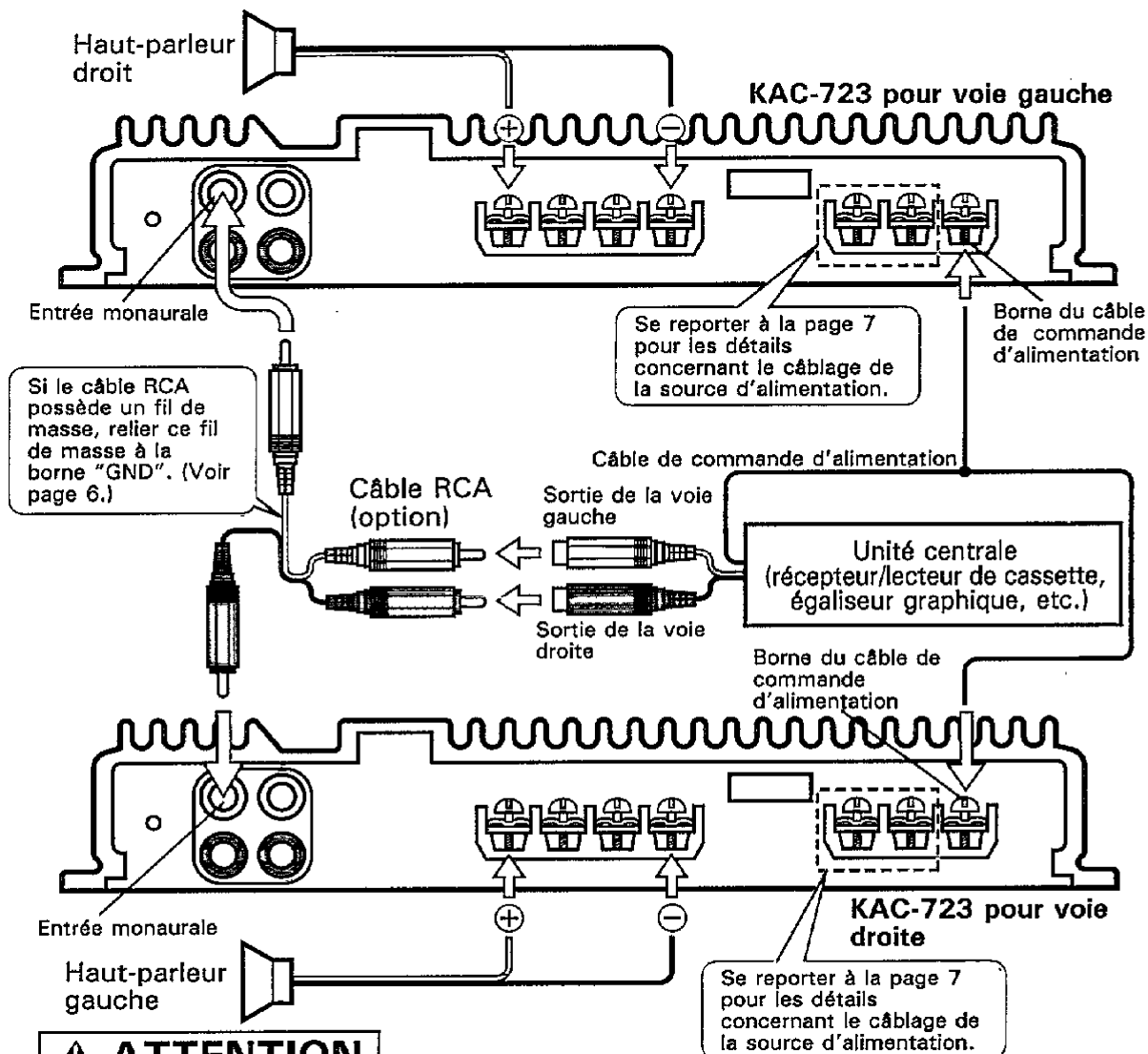

▲ ATTENTION

- Veiller à ce que l'impédance de l'ensemble des haut-parleurs vu du KAC-723 soit au moins égale à 2 Ohms. Si l'impédance est inférieure à 2 Ohms, l'amplificateur peut être endommagé.

CONFIGURATION TRI-MODE

En plaçant le sélecteur de fonctionnement sur la position TRI-MODE, on dispose en même temps de deux sorties stéréophoniques et d'une sortie pontée, ce qui permet d'exciter une paire de haut-parleurs stéréophoniques et un haut-parleur d'extrêmes graves.

Ce réglage permet de tirer parti des fréquences de coupure des selfs et condensateurs (voir ci-dessous) pour créer un ensemble à plusieurs voies répondant à un besoin précis.

- Self (L): Elle laisse passer les fréquences graves mais bloque les fréquences aiguës (filtre passe-bas).
- Condensateur (C): Il laisse passer les fréquences aiguës mais bloque les fréquences graves (filtre passe-haut).

< Réglage du sélecteur de fonctionnement >

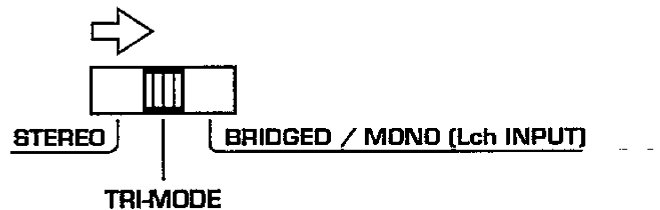

■ 6 dB/octave pour filtre passe haut et bas

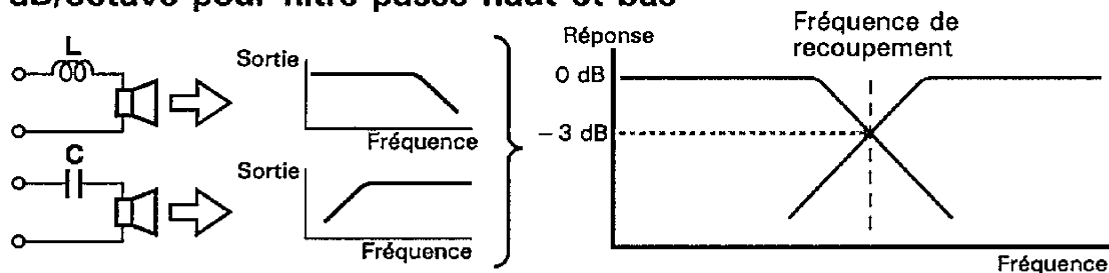

■ Table des matières 6 dB

Fréquence de recouplement	Impédance du haut-parleur			
	2 ohm		4 ohm	
	L (Self)	C (Condensateur)	L (Self)	C (Condensateur)
80 Hz	4,0 mH	1000 μ F	8,0 mH	500 μ F
100 Hz	3,2 mH	800 μ F	6,4 mH	400 μ F
150 Hz	2,1 mH	530 μ F	4,2 mH	270 μ F
200 Hz	1,6 mH	400 μ F	3,2 mH	200 μ F

- Si les bobines et les condensateurs ne sont pas disponibles dans les valeurs énumérées, des bobines et condensateurs avec des valeurs similaires ou proches peuvent être utilisés sans affecter les performances pratiques.
- Pour déterminer la valeur d'une self ou d'un condensateur ne figurant pas dans le tableau ci-dessus, utiliser les formules suivantes.

$$C = \frac{159000}{f_c \times R} (\mu F)$$

$$L = \frac{159 \times R}{f_c} (mH)$$

f_c = fréquence de coupure (Hz)

R = Impédance du haut-parleur (Ω)

■ EXEMPLE DE CONFIGURATION

- Haut-parleurs à deux voies
- Utiliser des haut-parleurs de 4 Ohms.
- Pente de 6 dB/octave
- Haut-parleur pleine gamme: 100 Hz ou plus
- Haut-parleur d'extrêmes graves: 100 Hz ou moins

En tenant compte du tableau de la page précédente, la self et les condensateurs nécessaires pour réaliser le système ci-dessus sont:

- Condensateurs pour haut-parleur pleine gamme: 400 μF
(Tension admissible: 50 V ou plus)
- Self pour haut-parleur d'extrêmes graves: 6,4 mH
(Ampérage disponible: 5 A ou plus)

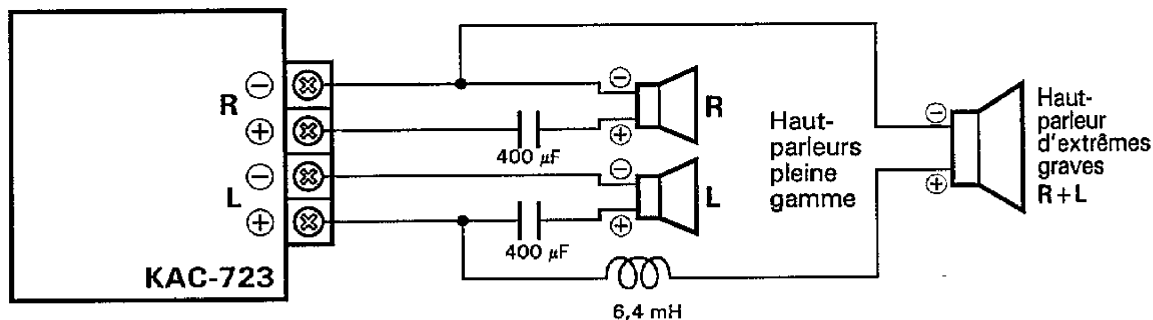
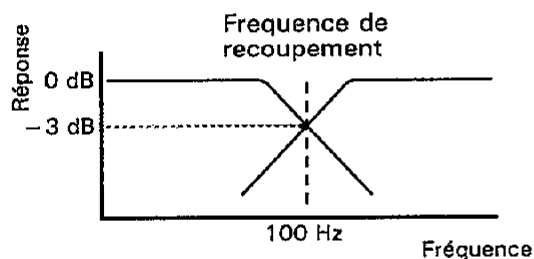

▲ ATTENTION

- Veiller à ce que l'impédance de l'ensemble des haut-parleurs vu du KAC-723 soit au moins égale à 2 Ohms. Si l'impédance est inférieure à 2 Ohms, l'amplificateur peut être endommagé.

UTILISATION DES BORNES RCA LINE OUT ET OUT

Il peut arriver que l'on désire compléter l'installation par l'adjonction d'un autre amplificateur de puissance qui excitera un haut-parleur d'extrêmes graves. Cet appareil est pourvu d'une sortie ligne qui facilite l'adjonction d'un autre amplificateur de puissance.

■ EXEMPLE DE CONFIGURATION

- Dans le cas où cet appareil est utilisé comme amplificateur stéréophonique habituel avec un amplificateur de puissance (KAC-923/823, etc.) ayant une sortie pour extrêmes graves.

< Exemple de configuration >

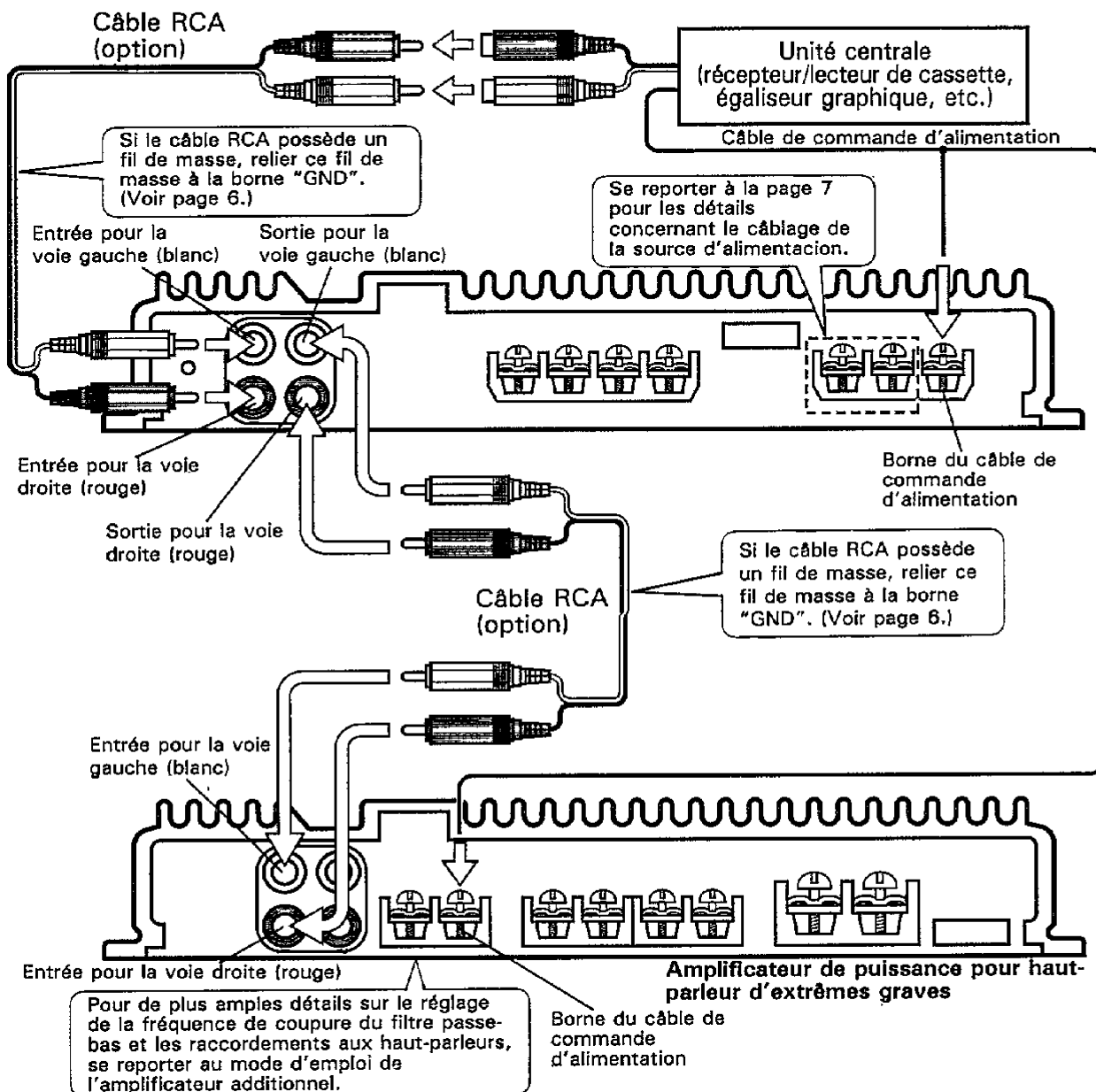

< Se reporter à la page 7 pour les détails concernant les raccordements des câbles d'alimentation. >

GUIDE DE DEPISTAGE DES ANOMALIES

Ce qui semble être un mauvais fonctionnement est souvent provoqué par une erreur de manipulation ou de raccordement. Si un problème se produit, vérifier les points suivants avant de faire appel à un spécialiste.

Symptôme	Cause	Remède
Absence de sons. (Pas de son d'un côté)	Un câble de haut-parleur est déconnecté.	Vérifier les connexions des câbles de haut-parleurs.
La qualité sonore est mauvaise. (Le son est distordu.)	<ol style="list-style-type: none">1. Les haut-parleurs sont raccordés aux mêmes fils.2. Un câble de haut-parleur est pincé par une vis dans le châssis de la voiture.	<ol style="list-style-type: none">1. Raccorder chaque borne de haut-parleur sur sa sortie de haut-parleur respective.2. Vérifier le câblage des haut-parleurs.

SPECIFICATIONS

Les spécifications sont sujettes à modifications sans préavis.

Section audio

Puissance de sortie max. (4 Ω)

Normal 95 W + 95 W

En pont 200 W

Puissance de sortie norminale

Normal (20 Hz ~ 20 kHz, moins de 0,05% D.H.T.) 40 W + 40 W

En pont (1 kHz, moins de 0,5% D.H.T.) 100 W

Puissance de sortie nominale (2 Ω)

Normal (1 kHz, moins de 0,5% D.H.T.) 50 W + 50 W

Réponse en fréquence (-3 dB) 2 Hz ~ 45 kHz

Sensibilité (puissance nominale) Max. 0,15 V

Min. 3,0 V

Rapport signal/bruit 105 dB

Impédance d'entrée 10 k Ω

Facteur d'amortissement (100 Hz) Plus de 100

Fréquence de haut-parleur du basses 30 Hz ~ 150 Hz (variable)

Générales

Tension de fonctionnement 14,4 V (11 ~ 16 V possibles)

Consommation (Max.) 15 A

Dimensions (l x h x p) 273 x 56 x 170 mm
(10-3/4 x 2-3/16 x 6-11/16 in.)

Poids 2,1 kg (4,6 lb)